

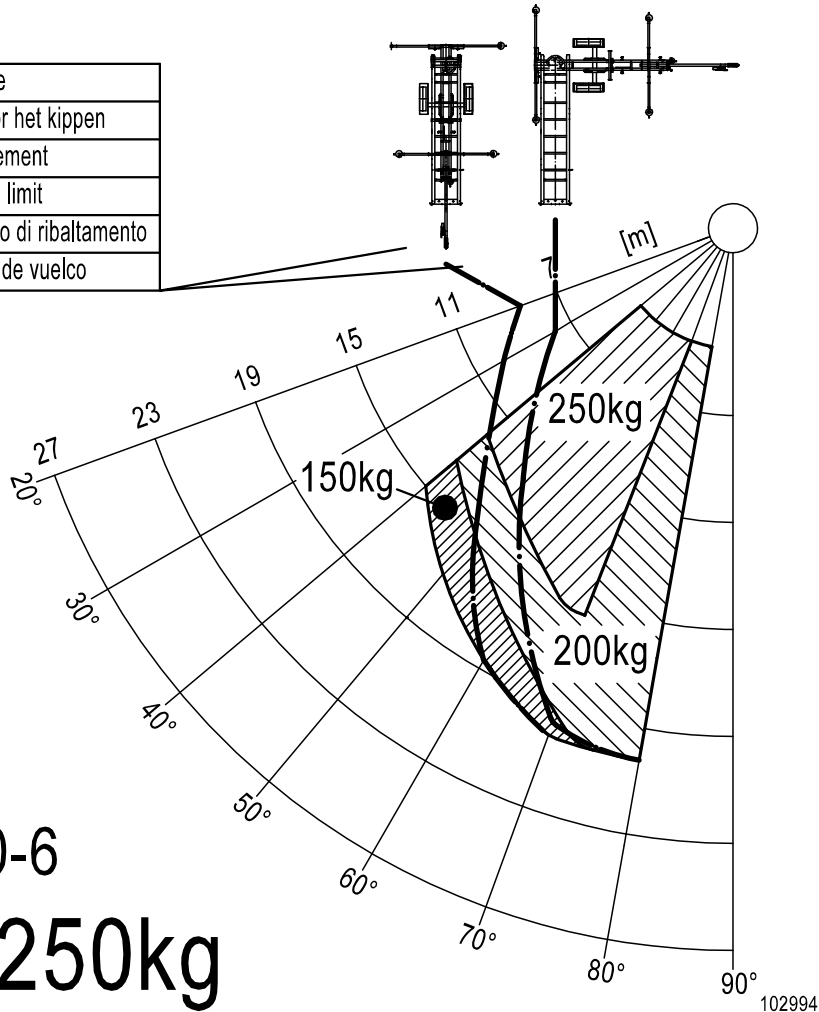

DE	Kippgefahr
NL	Gevaargrens voor het kippen
FR	Limite de basculement
GB	Danger of tipping limit
IT	Limite del pericolo di ribaltamento
ES	Limite de peligro de vuelco



HD 21/0-6
max. 250kg

102994

Größe:
L=148mm x H=148mm (Randbreite 2mm)

Farben:
schwarze Schrift (RAL 9004 signalschwarz)
auf weißem Grund (RAL 9003 signalweiß)

Material:
selbstklebende Folie
rückseitig geschlitzt
abriebfest für Außeneinsatz

Zeiger: 015249

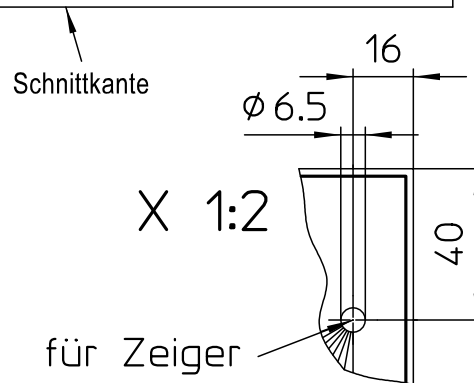

Index	Produkt	Änderung	PÄ-Nr.	Datum	Name
-------	---------	----------	--------	-------	------

Bauteilklassifizierung:	Bewertungsgruppe:	Schweißzusatz:
-------------------------	-------------------	----------------

Korrosionsschutz, Lackierung:	<h1>Böcker</h1>	Diese Zeichnung ist unser ausschließliches Eigentum und darf ohne unsere schriftliche Genehmigung weder vervielfältigt, kopiert, verwendet oder Dritten zugänglich gemacht werden.
-------------------------------	-----------------	--

Allgemein Toleranzen nach: DIN ISO 2768-mK Schweißtechnische Toleranzen: DIN EN ISO 13920 BF	Datum	Name	Gewicht/kg:	Maßstab	Ursprung:
	Gezeich	24.02.17	mh	1:1	Ersatz für:
	Geprüft	09.04.19	zirkel	Format	Ersetzt durch:
	Freigeg.	09.04.19	zirkel	A4	

Bezeichnung I	Artikelnummer	Blatt
Belastungsschild Junior 21/0-6 mit E-Motor	102994	1

Bezeichnung II	Zeichnungsnummer	von
mehrsprachig (D, NL, F, GB, E, I)	102994	-